

NÁVOD K OBSLUZE





ŠOKOVÝ ZMRAZOVAČ

EBC-03

EBC-05

EBC-08

KÓD: 12267643
REVIZE: 7 / 2020

				
POZOR	NEBEZPEČNÉ NAPĚTÍ	NÁVOD NUTNO DŮKLADNĚ PROČÍST	OCHRANNÉ UZEMNĚNÍ	VYROVNÁNÍ POTENCIÁLU

A	Výparník
B	Zdroj proudu:
C	Odtok

Obr. 1 EBC-GN 03

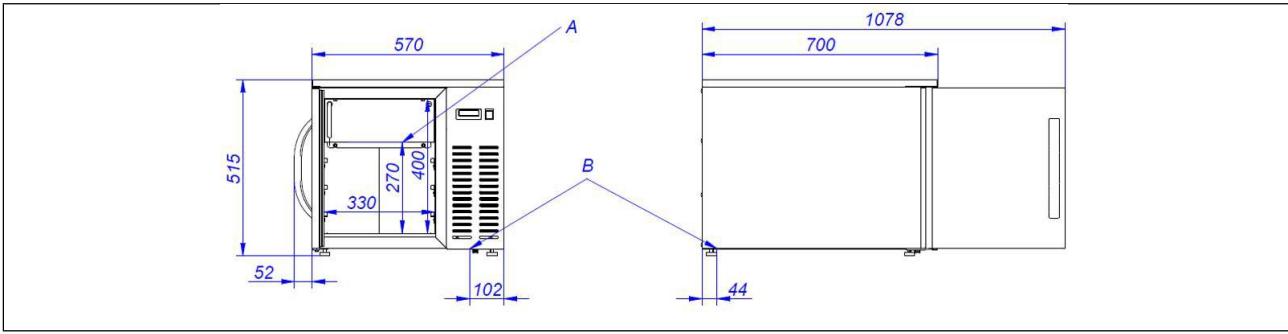

Obr. 2 EBC-GN 05

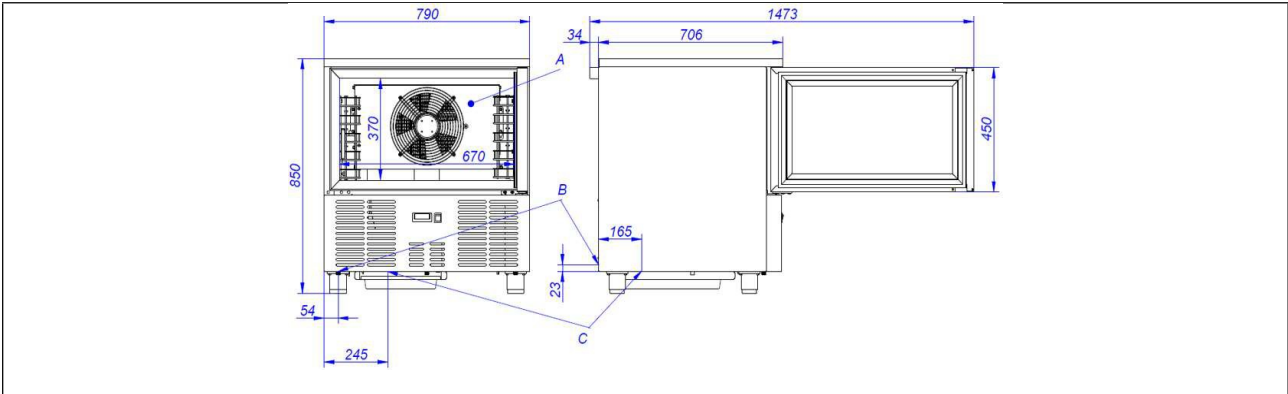

Obr. 3 EBC-GN 08

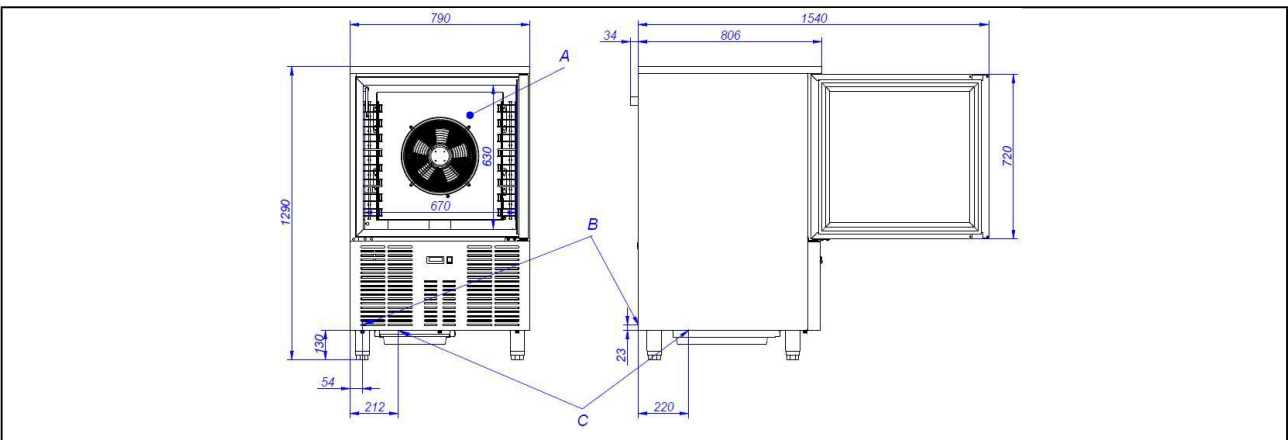

Obr. 4 EBC-GN 10

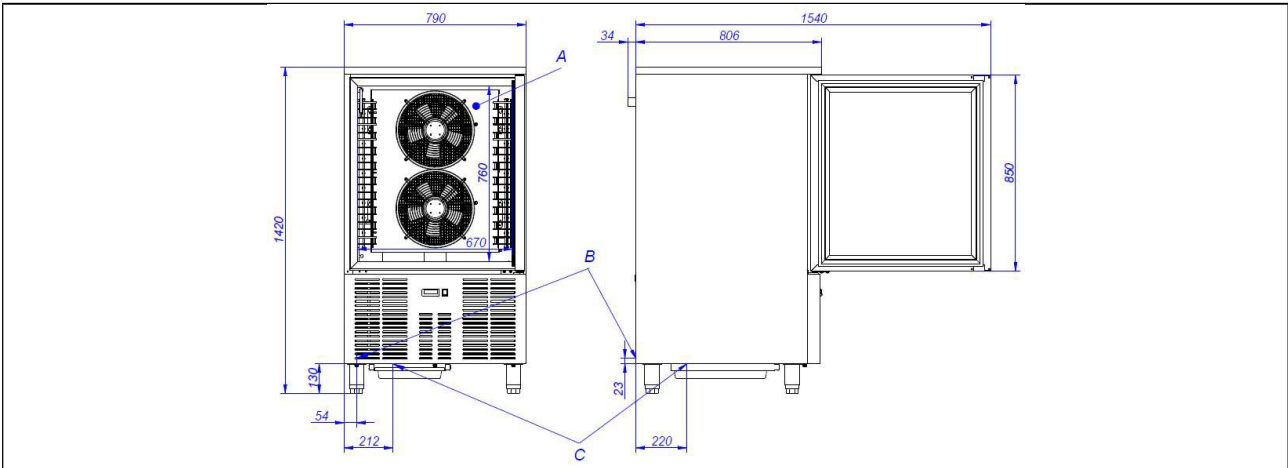

VŠEOBECNÉ VLASTNOSTI

Tabulka 1

Model	Plyn	Napětí	Chladicí výkon (W)	Š x V x H vnější (mm)	Hmotnost netto (kg)
EBC-GN 03	R290	240 V 1+N	490	570 x 700 x 514	62
EBC-GN 05	R290	240 V 1+N	690	790 x 700 x 850	98
EBC-GN 08	R290	240 V 1+N	1300	790 x 800 x 1290	145
EBC-GN 10	R290	240 V 1+N	1300	790 x 800 x 1420	160

OVLÁDACÍ PANEL

Obr. 5

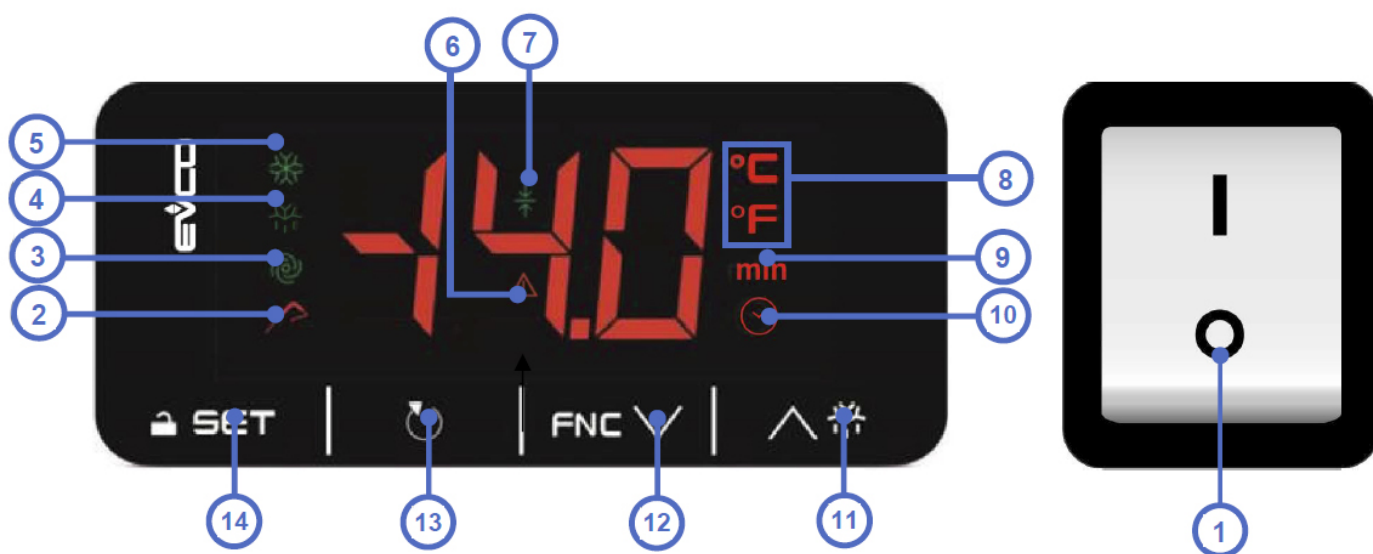

1	Tlačítko ZAP / VYP
2	Cyklus řízený teplotou
3	Výparník - ventilátor
4	Odmrazování
5	Kompresor
6	Symbol alarmu
7	Konzervování aktivní
8	Rozměrová jednotka teploty
9	Rozměrová jednotka času
10	Časově řízený cyklus
11	NAHORU, ruční odmrazování:
12	DOLŮ, přídavné funkce
13	START / STOP
14	SET, blokování klávesnice

1. OBSAH

1. OBSAH	5
2. VŠEOBECNÉ INFORMACE A POKYNY.....	6
3. DATA K PROJEKTU	7
3.1 Všeobecné vlastnosti	7
4. NÁVOD K INSTALACI PŘÍSTROJE	8
4.1 Vybalení přístroje	8
4.2 Instalace a vyrovnání přístroje	8
4.3 Připojení k elektrické síti	9
4.4 Přípojka odpadní vody	9
4.5 Opětovné zhodnocení	9
5. POKYNY PRO PROVOZ A ÚDRŽBU PŘÍSTROJE	10
5.1 Provoz	10
5.1.1 Zapnutí přístroje	10
5.1.2 Provozní cykly	10
5.1.3 Kontrola zavedení teplotního čidla	11
5.1.4 Provozní stav	11
5.1.5 Odmrazování	12
5.1.6 Kontrola stavu kompresoru a ventilátoru výparníku	12
5.2 Užitečné pokyny	12
5.2.1 Údržba zařízení	12
5.2.2 Delší doba mimo provoz	13
6. NENORMÁLNÍ STAVY, VÝSTRAHY A PORUCHY	14
Stanoviště šokového zmrazovače	14
6.1 Alarmy a chyby	15
7. OPĚTOVNÉ ZHODNOCENÍ VÝROBKU	15

2. VŠEOBECNÉ INFORMACE A POKYNY

Tato příručka byla vytvořena z toho důvodu, aby bylo zajištěné úplné porozumění všem funkcím, instalaci a udržování přístroje. Zde najdete všechny potřebné informace a pokyny pro zajištění správné instalaci a využití přístroje, a dále informace k jednotlivým vlastnostem a možnostem, které přístroj nabízí, aby bylo možné optimálně využívat celého nabízeného výkonu vašeho zařízení.



PŘED UVEDENÍM PŘÍSTROJE DO PROVOZU SI VELMI POZORNĚ PROČTĚTE VŠECHNY POKYNY, JEŽ JSOU V TÉTO PRÍRUČCE UVEDENÉ.

Pro případné pozdější nutné použití si uložte tuto příručku na bezpečném snadno dosažitelném místě.

Pokud byste přístroj prodávali nebo postupovali na jiné pracoviště, předejte tuto příručku laskavě v každém případě novému uživateli.



TENTO PŘÍSTROJ JE URČENÝ VÝHRADNĚ PRO PROFESIONÁLNÍ POUŽITÍ A MUSÍ JEJ V KAŽDÉM PŘÍPADĚ POUŽÍVAT JEN ŘÁDNĚ KVALIFIKOVANÝ ODBORNÝ PERSONÁL.

- Montáž a instalaci, stejně jako případné opravy a úpravy smí provádět výhradně **AUTORIZOVANÝ TECHNIK**, který musí pečlivě dodržovat v průběhu činnosti všechny platné předpisy příslušné země, ve které je přístroj namontovaný. Výrobce neručí za přístroj v případě, že bylo zařízení chybně instalované.
- Nesprávná instalace, nastavení, provoz nebo práce údržby na zařízení, stejně jako manipulace mohou způsobit jak značné věcné škody, tak i případné poranění osob.
- Pokud by se projevila na vašem zařízení jakákoliv porucha, informujte laskavě příslušnou technickou servisní službu.
- **NEZKOUŠEJTE** nikdy opravovat zařízení sami, případně s pomocí nekvalifikovaného nebo neautorizovaného pracovníka.
- Při opravách používejte výhradně originální náhradní díly, v jiném případě se ruší záruka, poskytovaná na přístroj.
- Aby bylo možné provádět potřebné práce při zajištění údržby přístroje, musí se chladnička odpojit od přívodu elektrického proudu vytáhnutím napájecí zástrčky z přívodní zásuvky nebo vypnutím hlavního vypínače.
- Pro čištění zařízení nepoužívejte **ŽÁDNÉ** abrazivní, korozivní výrobky, produkty s obsahem kyselin, rozpouštědla nebo čisticí prostředky na bázi chloru; tyto produkty by mohly přístroj vážně poškodit.





NEDODRŽENÍ TĚCHTO USTANOVENÍ NEBO NEVHODNÉ POUŽITÍ PŘÍSTROJE UVOLŇUJE VÝROBCE OD VŠECH NÁROKŮ NA POSKYTNUTÍ ZÁRUKY NEBO PŘÍPADNÝCH REKLAMACÍ.

3. PROJEKČNÍ DATA

Všechny přístroje mají k dispozici typový štítek, kterým jsou identifikovány a jsou na nich uvedené všechny technické vlastnosti zařízení. Typový štítek se nachází na jednom z boků přístroje. Tento štítek v žádném případě z přístroje neodstraňujte.

Vysvětlení k jednotlivým bodům typového štítku na vašem přístroji.

		19038252	
		PL1132470571 1 Made in EU	
MOD	GCP-701 L 2	SN	8101136688 3 2018/06
230V 4 50Hz 5		1N 0,9 A 6 IPX5	
Pot. Frigorifica Refrig. Capacity	7 309 W	Lámpara Lamp	0 Descarche Defrost
Calefactor Heater	0	Clase Climat. Climate Class	4 8 Temp. 9 -2 +8 °C
Peso Neto Net Weight	144 KG	Agente Expandente Blowing Agent	CO2 Condensación Condensation Vent.
PCA GWP	3	Refrigerant	R-600a 10 Carga Refrig. Refrig. Weight 98 g 11

ČÍSLO	POPIS
1	VÝROBNÍ FIRMA
2	MODEL
3	SÉRIOVÉ ČÍSLO
4	PRACOVNÍ NAPĚTÍ
5	FREKVENCE
6	HODNOTA PROUDU
7	CHLADÍČÍ VÝKON (W)
8	KLIMATIZAČNÍ TRÍDA (N = 4)
9	PRACOVNÍ TEPLOTA
10	TYP PLYNU CHLADIVA
11	POČET GRAMŮ CHLADÍČÍHO PLYNU
12	PŘEDPISY

Poznámka: Tento štítek je pouze příkladem.

Sdělte vždy technické servisní službě, kterou budete kontaktovat, uvedené charakteristické hodnoty přístroje.

3.1 Všeobecné vlastnosti

Tyto přístroje byly vyrobeny na podkladě příslušných směrnic EU pro zpracování a konzervování potravin.

Použití tohoto chladicího přístroje spočívá v tom, že se náhle sníží teplota z určité úrovně (vařené nebo čerstvé výrobky) na jinou úroveň, která zaručuje správné uchování ideálních výživově fyzikálních a chemických vlastností zpracovaných potravin.

Při této příležitosti je nutné upozornit na to, že by se kritická oblast teploty, spočívající v rozmezí mezi 10 °C a 85 °C ve výrobku měla nechat proběhnout takovou rychlostí, jak je to možné.

Zařízení je vybavené elektronickými hodinami a čidlem teploty v komoře. Kontrola cyklu je zajištěna použitou dobou nebo čidlem umístěným v jádru potraviny. Po ukončení chladicího cyklu se může zařízení použít jako chladicí komora: + 2, + 4 °C; resp. jako odkládací komora pro zmražené potraviny: -18 °C, pro krátká časová období.

V závislosti na větším počtu faktorů a v souladu s připravenými daty se jedná o to, jak poskytnout uživateli velmi homogenní a v mezinárodní kuchyni standardizovaný výrobek.

MODEL	VÝROBA (kg) (*)	
	CHLAZENÍ	ZMRAZOVÁNÍ
3GN 1/1	15	6
5GN 1/1	18	10
8GN 1/1	40	24
10GN 1/1	50	30

(*) Způsoby manipulace, které byly vypočítané podle normy EN 17032 (chlazení +65 °C +10 °C za 120'; zmrazení +65 °C -18 °C za 270')

Množství výrobků se může měnit, když se změní podmínky provozu, jako např. teplota.

4. NÁVOD K INSTALACI PŘÍSTROJE



Montáž a instalaci, stejně jako případné opravy a úpravy smí provádět výhradně **AUTORIZOVANÝ TECHNIK**, který musí pečlivě dodržovat v průběhu činnosti všechny platné předpisy příslušné země, ve které je přístroj namontovaný. Nesprávná instalace, nastavení, provoz nebo práce údržby na zařízení, stejně jako manipulace mohou způsobit jak značné věcné škody, tak i případné poranění osob.

4.1 Vybalení přístroje

Vybalte přístroj z obalu a překontrolujte, zda neutrpěl v průběhu přepravy žádné poškození. Pokud by se něco zjistilo, informujte neprodleně svého dodavatele a zástupce přepravce. Když by vznikly pochybnosti stroj nepoužívejte do té doby, dokud nebude podrobně analyzován rozsah případného poškození.



Části obalu (plastické hmoty, expandovaný polyuretan, svorky atd.) se nesmějí dostat do rukou dětí, neboť představují potenciální zdroj nebezpečí.

Chladnička se nesmí naklápět. Pokud je to nezbytně nutné, mohou se některé modely zařízení překloupat na stranu, která je uvedena na obalu zařízení. Když tento údaj není k dispozici, nesmí se zařízení sklápět. V případě, že byla chladnička překloupaná, musí se před jejím uvedením do provozu počkat nejméně po dobu 2 hodin.

Se strojem se může manipulovat s použitím zdvižného vozíku nebo podobných zařízení, postupuje se tak, aby se nepoškodilo uspořádání zařízení. Dopravte přístroj k místu, na němž se má instalovat, a následně jej vybalte.

Jednotlivé prvky, které byly pro zajištění obalu použité, jsou v celém rozsahu recyklovatelné a musejí se předat do odpovídajícího vhodného kontejneru.

4.2. Instalace a vyrovnání přístroje

Stanoviště, na němž se má chladnička instalovat, musí být volné a zcela čisté. Je velmi nutné zamezit tomu, aby chladicí ventilátor nenasával materiály, které se následně mohou usazovat na lamelách kondenzátoru, což by nepříznivě mohlo ovlivňovat efektivitu celého systému.

Odeberte použitou paletu a dejte přitom pozor, aby nenasadila na okolní zařízení. Skříň chladničky je nyní možné vyrovnat, lze to zajistit zašroubováním nebo vyšroubováním jednotlivých nožek přístroje. Po vyrovnání přístroje se může odstranit ochranný film na částech z ušlechtilé oceli s použitím vhodného předmětu. Při této činnosti nepoužívejte žádné zařízení, které by mohlo poškodit vnější ocelové části přístroje.

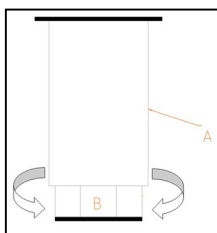

A: TĚLESO NOHY PŘÍSTROJE

B: ZÁVIT:

Otáčejte směrem doprava, pokud se má zařízení spouštět dolů

Otáčejte směrem doleva, pokud se má zařízení zvedat

Na svém definitivním stanovišti musí stát šoková chladnička vzdálená svoji zadní stěnou nejméně 50 mm od stěny, 30 mm na svých bocích a 500 mm od stropu.

V případě, že má přístroj pojezdová kolečka, dbejte na to, aby byl instalovaný na zcela rovné ploše.

Při uvádění přístroje do provozu dejte pozor, aby se v jeho blízkosti nenacházel žádný zdroj tepla.

K zajištění perfektní funkce jednotlivých prvků přístroje, z nichž sestává celý chladicí systém, je v maximální míře důležité, aby nebyly ucpané vzduchové přípojky, stejně jako ventilátor ve vnitřní části skříň, jakož i přívod vzduchu ke kondenzátoru. Neinstalujte skříň ve venkovním prostředí.

Nevkládejte žádné předměty skrz ochrannou mřížku ventilátoru nebo do chladicí oblasti zařízení.

4.3 Připojení k elektrické síti

Přístroj musí připojit k elektrické síti vždy výhradně příslušný AUTORIZOVANÝ TECHNIK.

V průběhu těchto prací je nutné pečlivě dodržovat všechny platné příslušné předpisy, jež se týkají připojení na napájecí síť pro každou zemi, v níž je přístroj instalovaný.



- Zkontrolujte, zda souhlasí napájecí napětí a frekvence s údaji, které jsou uvedené na typovém štítku zařízení.
- Je bezpodmínečně nutné, aby byla elektrická instalace, na kterou se chladicí skříň připojuje, **ŘÁDNĚ UZEMNĚNÁ** a vybavená tepelnou ochranou proti přetížení a vyrovnáním (doporučujeme 30 mA).
- Uzemnění přístroje s použitím srovnávacího ochranného zařízení je povinné. Výrobce neručí za případné možné škody, které by vznikly vlivem nedodržení těchto uvedených předpisů.
- Zajistěte, aby postačoval průřez napájecí přípojky přístroje pro spotřebu, která je v průběhu činnosti zařízení očekávána.
- Připojovací elektrická zásuvka musí být typu Schuko, neboť kabel ve skříni je tohoto typu (zvaný také jako typ F nebo CEE 7/4"), se svorkami 4, 8 mm a uzemněním. Z bezpečnostních důvodů je zakázáno prodloužení napájecího kabelu proudů. Kromě toho se dodávají skříňe na objednávku se vstupními kabely typu H (Anglie) a typu B (Amerika).
- Pokud by se zjistila na instalaci přístroje porucha, informujte o této skutečnosti obratem zástupce svého dodavatele.
- V žádném případě neinstalujte šokový zmrazovač ve venkovním prostředí.
- V případě vzniklého požáru nepoužívejte nikdy vodu. Je nutné použít hasicí přístroj s CO₂ (kysličník uhličitý) a chladit oblast motoru tak rychle, jak je to možné.



Nedodržení uvedených specifikací výrobce nebo neodborná instalace přístroje zbavují výrobce od dodržení jakékoliv záruky, týkající se poranění osob nebo věcných škod na přístroji.

Elektrické vlastnosti vašeho přístroje jsou uvedené na jeho typovém štítku. Odstavec 3

4.4 Přípojka odpadní vody

Pokud byste chtěli instalovat odtok na nějakém pevném a definitivním místě, musí být odtok připojený na všeobecný odtok, přičemž se vytvoří s tímto odtokem sifón, aby se tak zamezilo ztrátám chladu. Tento postup musí být provedený kvalifikovaným personálem. Viz obrázky 1 - 4 pro polohu odtoku.

4.5 Opětovné zhodnocení

Obal tohoto výrobku tvoří:

- dřevěná paleta;
- karton;
- pásy z polypropylenu;
- expandovaný polyuretan



Všechny použité obalové materiály pro tento přístroj jsou opětovně zhodnotitelné. Správná likvidace těchto výrobků pomáhá přitom při udržování řádného životního prostředí. Další informace k opětovnému zhodnocení těchto výrobků získáte na příslušném místě ve svém bydlišti.

Tyto materiály zlikvidujte v souladu se všemi platnými místními předpisy.

5. POKYNY PRO PROVOZ A ÚDRŽBU PŘÍSTROJE



PŘED UVEDENÍM PŘÍSTROJE DO PROVOZU SI VELMI POZORNĚ PROČTĚTE VŠECHNY POKYNY, JEŽ JSOU V TÉTO PRÍRUČCE UVEDENÉ.



TENTO PŘÍSTROJ JE URČENÝ VÝHRADNĚ PRO PROFESIONÁLNÍ POUŽITÍ A MUSÍ JEJ V KAŽDÉM PŘÍPADĚ POUŽÍVAT JEN ŘÁDNĚ KVALIFIKOVANÝ ODBORNÝ PERSONÁL.

5.1 Provoz

V dalším textu tohoto návodu budou vysvětleny všechny kroky, které se musejí pečlivě dodržovat pro zajištění dokonalého provozu chladničky, a budou uvedené všechny možnosti funkce zařízení.

5.1.1 Zapnutí přístroje

Ovládací pole přístroje má k dispozici spínač pro zapnutí a vypnutí a termostat. Na obrázku 5 můžete zařízení vidět v detailu.

- Po vyčištění vnitřní části přístroje zařízení připojte na elektrickou síť a nastavte spínač (**1, obr. 5**) na ON (zap). Spínač musí být osvětlený
- Když je přístroj zapnutý a neprobíhá žádný cyklus, zobrazuje **DISPLEJ (obr. 5)** teplotu komory.
- Pokud není aktivní žádný cyklus, **DISPLEJ (obr. 5)** se po uplynutí 10 sekund bez aktivování symbolu automaticky vypne, s výjimkou kontrolky LED pro nízkou spotřebu. Pro opětovné zapnutí indikace stiskněte libovolný symbol.
- Po uplynutí 60 sekund bez stisknutí některého symbolu se zobrazí na displeji „Loc“, a klávesnice se automaticky zablokuje. K odblokování klávesnice stiskněte na dobu 1 sekundy libovolný symbol. Na displeji se zobrazí "UnL".

5.1.2 Provozní cykly

Vámi zvolená šoková mraznička je řízena elektronickými hodinami s čidlem teploty v komoře, která umožňuje dvě metody rychlého zmrazování. První, časem řízený cyklus, při kterém rychlochladicí cyklus končí, jakmile uplynula pro proces definovaná doba, a druhý cyklus, řízený teplotou, jehož proces končí, jakmile dosáhne teplota teplotního čidla, zavedeného do potraviny, své definované teploty.

V závislosti na dosahované konečné teplotě jsou k dispozici opět dva rychlochladicí procesy, chlazení a zmrazování, které jsou přístupné stisknutím tlačítka **SET (14, obr. 5)**.

		Pro volbu cyklu stiskněte tlačítko SET.
PoS		Chlazení, cyklus řízený časem
nEG		Zmrazování, cyklus řízený časem
PoS		Chlazení, cyklus řízený teplotou
nEG		Zmrazování, cyklus řízený teplotou
		Stiskněte v následujících 15 sekundách tlačítko START / STOP.

5.1.2.1 Časem řízený chladicí cyklus

K provedení časem řízeného rychlochladicího cyklu provedte dále uvedené kroky:

1. Přesvědčte se, zda není klávesnice zajištěná a zda není aktivní žádný chladicí nebo odmrazovací cyklus.
2. Stiskněte tlačítko SET (14, obr. 5) pro volbu mezi chlazeným chladicím procesem „PoS“ nebo zmrazovacím chladicím procesem „nEG“ a přesvědčte se, zda bliká symbol **ČASEM ŘÍZENÝ CYKLUS** (**10, obr. 5**) Ve standardním případě trvá chladicí cyklus 90 minut, zatímco zmrazovací cyklus 240 minut.
3. **VOLITELNĚ:** Je možné nastavit parametry, vztahující se na dobu trvání cyklu, požadovanou hodnotu chladicího cyklu a požadovanou hodnotu konzervačního cyklu.

- Stiskněte tlačítko **DOLŮ** (**12, obr. 5**), dříve než uplyne 15 sekund a stiskněte tlačítko **SET (14, obr. 5)** pro zobrazení a změnu přednastavené doby trvání cyklu.



Pro změnu hodnoty stiskněte tlačítko **NAHORU**  (11, obr. 5) nebo tlačítko **DOLŮ** (12, obr. 5). Ke skončení postupu stiskněte znovu tlačítko **SET** (14, obr. 5) a pokračujte s dalším krokem.

- Pro kontrolu a případnou změnu požadované hodnoty chladicího postupu stiskněte před uplynutím 15 sekund tlačítko **DOLŮ** (12, obr. 5) a stiskněte tlačítko **SET** (14, obr. 5).

Pro změnu hodnoty stiskněte tlačítko **NAHORU**  (11, obr. 5) nebo tlačítko **DOLŮ** (12, obr. 5). Ke skončení postupu stiskněte znovu tlačítko **SET** (14, obr. 5) a pokračujte s dalším krokem.

- Pro kontrolu a případnou změnu požadované hodnoty konzervačního cyklu stiskněte před uplynutím 15 sekund tlačítko **DOLŮ** (12, obr. 5) a stiskněte tlačítko **SET** (14, obr. 5). Pro změnu hodnoty stiskněte tlačítko **NAHORU**  (11, obr. 5) nebo tlačítko **DOLŮ** (12, obr. 5). Ke skončení postupu stiskněte znovu tlačítko **SET** (14, obr. 5) a pokračujte s dalším krokem.

- To je dočasné nastavení. Když se aktivuje nový cyklus nebo pokud nastane výpadek napájecího proudu, budou tyto hodnoty resetovány na hodnoty, které definoval výrobce zařízení.

4. Stiskněte tlačítko **START/!STOP**  (13, obr. 5), cyklus probíhá a rozsvítí se symbol **ČASEM ŘÍZENÝ CYKLUS**  (10, obr. 5).

V průběhu chladicího postupu zobrazuje **DISPLEJ** zbývající dobu cyklu. Po uplynutí doby cyklu zobrazí **DISPLEJ** slovo „END“ (konec) a aktivuje se bzučák během doby, určené v parametru „AA“. K vypnutí zvuku bzučáku stiskněte libovolný symbol.

Jakmile se zobrazí ukončení procesu, bude aktivovaný konzervační proces, když se rozsvítí symbol **b**  (7, obr.5) a na **DISPLEJI** se zobrazí teplota komory



Přídavně je možné zobrazit na displeji v průběhu chladicího cyklu teplotu komory.

Stiskněte tlačítko **DOLŮ** (12, obr. 5), zvolte platnou chladicí volbu „PoS“ pro chlazení nebo „nEG“ pro zmrazování. Jakmile jste zvolili cyklus, stiskněte k zobrazení této hodnoty znovu tlačítko **DOLŮ** (12, obr. 5). Ke skončení postupu stiskněte tlačítko **SET** (14, obr. 5) nebo neprovádějte v průběhu následujících 15 sekund žádné další kroky.

K přerušení chladicího postupu stiskněte po dobu 2 sekund tlačítko „**START/STOP**“  (13, obr. 5).



5.1.2.2 Teplotou řízený chladicí cyklus

K provedení časem řízeného rychlochladicího cyklu proveďte dále uvedené kroky:

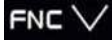
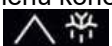
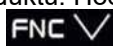
1. Přesvědčte se, zda není klávesnice zajištěná a zda není aktivní žádný chladicí nebo odmrazovací cyklus.
2. Stiskněte tlačítko **SET**  (14, obr. 5) pro volbu mezi chlazeným chladicím procesem „PoS“ nebo zmrazovacím chladicím procesem „nEG“ a přesvědčte se, zda bliká symbol **TEPLOTOU ŘÍZENÝ CYKLUS**  (2, obr. 5) Standardně je požadovaná hodnota čidla teploty pro chladicí cyklus nastavená na 3 °C, zatímco požadovaná hodnota pro zmrazovací cyklus je určena na -18 °C.
3. Před zahájením teplotně řízeného cyklu se provede automatický test, aby se přezkoušelo, zda je teplotní čidlo správně zavedené do chlazené potraviny. Pokud se test nezdaří, začne příslušný časem řízený cyklus.
4. **VOLITELNĚ:** Je možné nastavit parametry, které souvisejí s hodnotou teplotního čidla na konci chladicího cyklu, maximální dobou trvání cyklu, požadovanou hodnotou komory v průběhu chladicího cyklu a požadovanou hodnotou komory při konzervačním cyklu.



- Stiskněte tlačítko **DOLŮ**  (12, obr. 5), dříve než uplyne 15 sekund a stiskněte tlačítko **SET** (14, obr. 5) pro kontrolu a změnu konečné hodnoty teploty produktu. Hodnotu je možné změnit stisknutím tlačítka **NAHORU**  (11, obr. 5) nebo **DOLŮ**  (12, obr. 5). Pro návrat k předcházející úrovni stiskněte tlačítko **SET**.
- K pozorování a ke změně maximální doby trvání chladicího cyklu stiskněte tlačítko **DOLŮ** (12, obr. 5), stiskněte tlačítko znovu v časovém rozmezí nejvýše 15 sekund a stiskněte znovu tlačítko **SET** (14, obr. 5). Pro změnu hodnoty stiskněte tlačítko **NAHORU** (11, obr. 5) nebo tlačítko **DOLŮ** (12, obr. 5). Pro návrat k předcházející úrovni stiskněte tlačítko **SET** (14, obr. 5).
- K pozorování a ke změně požadované hodnoty teploty komory během chladicího postupu stiskněte tlačítko **DOLŮ** (12, obr. 5), stiskněte tlačítko znovu v časovém rozmezí nejvýše 15 sekund a stiskněte znovu tlačítko **SET**. Pro změnu hodnoty stiskněte tlačítko **NAHORU** (11, obr. 5) nebo tlačítko **DOLŮ** (12, obr. 5). Pro návrat k předcházející úrovni stiskněte tlačítko **SET** (14, obr. 5).



- K pozorování a ke změně požadované hodnoty během konzervačního procesu stiskněte tlačítko **DOLŮ** (12, obr. 5), stiskněte tlačítko znovu v časovém rozmezí nejvýše 15 sekund a stiskněte znovu tlačítko **SET** (14, obr. 5). Pro změnu hodnoty stiskněte tlačítko **NAHORU** (11, obr. 5) nebo tlačítko **DOLŮ** (12, obr. 5). Pro návrat k předcházející úrovni stiskněte tlačítko **SET** (14, obr. 5).
- To je dočasné nastavení. Když se aktivuje nový cyklus nebo pokud nastane výpadek napájecího proudu, budou tyto hodnoty resetovány na hodnoty, které definoval výrobce zařízení.

5. Stiskněte tlačítko **START!/STOP**  (13, obr. 5), cyklus probíhá a rozsvítí se symbol **ČASEM ŘÍZENÝ CYKLUS**  (10, obr. 5).

Když dosáhne čidlem teploty potraviny evidovaná teplota požadovanou hodnotu cyklu, dříve než je dosaženo maximální doby trvání, zobrazí se slovo „EnD“ na desce, bzučák se aktivuje během doby trvání určené v parametru „AA“ a přístroje přejdou do konzervačního režimu. Pro vypnutí bzučáku stiskněte libovolné tlačítko a znovu stiskněte jiné tlačítko, abyste odstranili zobrazení „EnD“ (konec).

Když nedosáhne teplota určená teplotou potraviny požadované hodnoty cyklu, pokud je dosaženo maximální doby trvání cyklu, bude cyklus pokračovat, dokud není nastavená teplota dosažena. Potom bliká symbol

TEPLOU ŘÍZENÝ CYKLUS  (2, obr. 5). Rozsvítí se **ALARM**  (6, obr. 5) a bzučák je aktivní. Pro vypnutí bzučáku stiskněte libovolné tlačítko.

Když se indikuje konec cyklu a chlazení úspěšně proběhlo, přejde přístroj konečně do konzervačního režimu a rozsvítí se symbol **KONZERVACE**  (7, obr. 5) společně se symbolem **TEPLOU ŘÍZENÝ CYKLUS**  (2, obr. 5). Když se cyklus nezdařil, rozsvítí se na protilehlé straně symbol **ALARM** (6, obr. 5). Pokud se tento stav zastaví, zobrazí se na obrazovce teplota přihrádky.

Kromě toho se může během konzervace, když byl proces úspěšný, zkontrolovat časové období mezi skutečnou dobou cyklu a přednastavenou maximální dobou trvání cyklu. Když se cyklus nezdařil, může se naproti tomu zobrazit časový průběh mezi maximální dobou trvání cyklu a časovým bodem, v němž rozezná čidlo teploty potraviny požadovanou hodnotu. V obou případech stiskněte tlačítko **DOLŮ** (12, obr. 5). Stiskněte ještě jednou tlačítko **DOLŮ** (12, obr. 5), aby se zobrazila teplota komory, a stiskněte tlačítko **SET**  (14, obr. 5) pro ukončení použití.

K přerušení chladicího postupu v libovolném stavu stiskněte po dobu 2 sekund tlačítko „**START/STOP**“  (13, obr. 5).

5.1.2.3 Start cyklu se stejným programem, jako naposled spuštěný cyklus

Zajistěte, aby nebyla klávesnice zablokovaná. Stiskněte tlačítko **SET**  (14, obr. 5). Zobrazí se naposled provedený typ cyklu. V následujících 15 sekundách stiskněte tlačítko **SET** (14, obr. 5).

5.1.3 Kontrola zavedení teplotního čidla

Cyklům nastavení teploty předchází testovací krok, aby se zkontrolovalo správné nasazení kolíkového čidla. Test sestává ze dvou stupňů:

- Výsledek prvního stupně je kladný, když „teplota změřená kolíkovou sondou - teplota skříně“ nejméně ve 3 z 5 (porovnání se provádí každých 10 s) leží nad hodnotou určenou parametrem rc; když je parametr rc nastavený na 0, neprovede se ani první, ani druhý stupeň. Pokud je výsledek prvního stupně kladný, nebude druhý stupeň provedený.

- Když je výsledek první etapy negativní, provede se druhá etapa. Výsledek druhého stupně je pozitivní, když rozdíl „teplota změřená kolíkovou sondou - teplota skříně“ je nejméně 6 až 8 krát (porovnání se provádí každých rd/8 s“) o nejméně 1 °C/1 °F (v porovnání k předcházejícímu porovnání) větší.

Když je výsledek kontroly pozitivní, bude cyklus aktivovaný.

Pokud není výsledek testu pozitivní, spustí se cyklus v časově řízeném režimu a se symbolem  (2, obr. 5).

Pokud se přívod proudu během kontroly přeruší, začne kontrola při opětovném obnovení zásobování proudem opět ze začátku.

5.1.4 Provozní stav

STAV „ZAP“

Přístroj je zapnutý, avšak provozní cyklus probíhá, když se přívod proudu přeruší:

- V průběhu časově řízeného provozu rychlého chlazení bude chlazení při opětovném vytvoření přívodu proudu pokračovat od okamžiku přerušení (s maximální chybou 10 minut).
- Během provozu rychlého chlazení s nastavenou teplotou začne chlazení při opětovném obnovení přívodu proudu znovu od začátku;
- Během ukládacího postupu bude ukládací postup při opětovném obnovení přívodu proudu resetovaný.

„POHOTOVOSTNÍ“ STAV

- Přístroj je zapnutý, avšak neprobíhá žádný provozní cyklus. Když se během „pohotovostního“ stavu přeruší přívod proudu, nachází se přístroj při opětovném obnovení přívodu proudu ve stejném stavu.

5.1.5 Odmrazování

Vámi zvolený šokový zmrazovač má jen ruční odmrazovací postup. Potraviny, které budou vloženy do přístroje, a dále otevírání dveří vytváří vlhkost ve vnitřní části přístroje. Když bude probíhat rychlochladicí cyklus, tato vlhkost kondenzuje a zmrazuje se na nejchladnějším místě šokové mrazničky, výparníku, přičemž se nahromadí led. V některých případech může vést toto nahromadění k blokování výparníku, čímž nebudou chladicí cykly správně prováděny. Z tohoto důvodu se doporučuje provést čas od času odmrazovací postup, zvláště když bude prováděný postupně větší počet chladících cyklů.

Ke spuštění odmrazovacího cyklu se přesvědčte, zda se nepoužívá žádný jiný postup a stiskněte tlačítko

UP/DEFROST  (11, obr. 5) po dobu 4 sekund.



Dobu trvání odmrazování je možno konfigurovat s použitím parametrů d3 a d7. Obrat'te se ke změně na svoji technickou službu.

5.1.6 Kontrola stavu kompresoru a ventilátoru výparníku

Ke kontrole stavu kompresoru zajistěte, aby nebyl aktivní žádný jiný cyklus. Stiskněte jednou tlačítko **DOLŮ**

FNC  (12, obr. 5) a stav kompresoru se zobrazí následujícím způsobem:

- “C-1”, kompresor je zapnutý
- “C-0”, kompresor je vypnutý
- “C-P”, ochrana kompresoru je aktivní (parametry C0, C1, C2 a i7).

Ke kontrole stavu ventilátoru výparníku stiskněte znovu tlačítko **FNC**  (12, obr. 5) a stav ventilátoru se zobrazí následovně:

- “F-1”, ventilátor výparníku se zapne
- “F-0”, ventilátor výparníku se vypne
- “F-P”, zpožděné aktivování ventilátoru výparníku bude potom pokračovat (parametr F8).

Ke skončení postupu stiskněte tlačítko **SET**  (14, obr. 5) nebo neprovádějte v průběhu následujících 15 sekund žádné další kroky.

5.2 Užitečné pokyny

Pročtete si pečlivě užitečné pokyny v příloze, aby bylo možné optimálně využívat celý rozsah výkonu vaší chladicí skříně.

5.2.1 Údržba zařízení

Aby váš přístroj trvale dokonale fungoval, provádějte příslušné čistící operace.

- Odstraňte na konci každého pracovního dne zbytky z přístroje. Před provedením jakýchkoliv čistících operací se musí přístroj odpojit od napájecí elektrické sítě a hlavní vypínač se musí nastavit na hodnotu VYP nebo 0. Chladicí skříně jsou vybavené odtokovým zařízením, aby se tak ulehčilo jejich čištění a pro případný odtok kapalin (kromě 3 speciálních modelů), které vystupují z potravin. Při provádění čistících operací se musí bezpodmínečně odebrat a vyčistit zátka odtokového zařízení, aby se zamezilo ucpání vlivem pevných materiálů. Případně existující kapaliny se nesmí hromadit.

- Pro čištění zařízení nepoužívejte žádné abrazivní, korozivní výrobky, produkty s obsahem kyselin, rozpouštědla nebo čisticí prostředky na bázi chloru nebo benzínu; tyto produkty by mohly přístroj vážně poškodit.
- Nečistěte přístroj s použitím tlakové vody.
- Čištění kondenzátoru Při čištění dbejte na to, aby se hliníkové lišty kondenzátoru neohnuly. V tomto případě by neměl vzduch žádný průchod a nekondenzoval by, což by mohlo vést k těžkému poškození přístroje, jehož oprava není kryta v tom případě zárukou.
- Zkontrolujte, zda se dveře dokonale zavírají.
- Proveďte potřebná preventivní opatření dříve, než zasáhnete do oblasti kondenzátorové jednotky, neboť u některých prvků panují vysoké teploty, čímž vyvstává riziko popálení.
- Když se musejí měnit kabely, nikdy nepoužijte nový kabel s menším průřezem.
- Vnitřní víko elektrické instalace řídicí jednotky je velmi důležité. Když se musí víko odebrat, dejte při opětovné montáži pozor na to, aby bylo znovu tak těsné, jak tomu bylo dříve.
Když by se poškodil přívodní síťový kabel, musí jej neprodleně vyměnit pracovníci technické servisní služby nebo kvalifikovaný personál.

5.2.2 Delší doba mimo provoz

Pokud zůstane přístroj po delší časové období (dovolená, sezónou podmíněné zavření atd.) mimo provoz, mějte na zřeteli dále uvedené směrnice:

- Přístroj důkladně vyčistěte.
- Vypněte hlavní vypínač elektrického přívodu.

6. NENORMÁLNÍ STAVY, VÝSTRAHY A PORUCHY

V dalším textu budou uvedené kroky, které je nutno dodržovat pro případ nenormálního stavu nebo poruchy funkce. V dále uvedené tabulce jsou uvedené možné důvody a případná řešení. V případě pochybností nebo když nejste sami schopni chybu odstranit, spojte se se zástupci technické servisní služby dodavatele zařízení.



Nemanipulujte sami s elektrickými komponenty, neboť to by bylo spojené s ohrožením života, tyto díly totiž jsou pod sítovým napětím.

NENORMÁLNÍ STAV	MOŽNÁ PŘÍČINA	ODSTRANĚNÍ
Chladicí stůl nefunguje.	Není k dispozici elektrický proud	Zkontrolujte, zda se dostává elektrický proud na chladicí stůl a zda je zapnutý hlavní vypínač.
Nedostatečná teplota	Stanoviště šokového zmrazovače	Zjistěte, zda se v blízkosti nenachází zdroj tepla.
	Teplota prostoru	Teplota prostředí pro mrazicí skříně je nižší než +32 °C. U chladicích skříní a skříní pro skladování ryb by měla být teplota prostředí max. +38 °C. To jsou zaručené maximální pracovní teploty pro přístroje.
	Zavření dveří	Zkontrolujte, zda jsou dveře správně zavřené.
	Umístění zboží v chladicím stole	Zajistěte, aby bylo zboží perfektně uloženo, aniž by byly zavřené výstupy vzduchu interního ventilátoru, a zda je dosažena doba od uložení pro zmrazení výrobků.
	Čištění kondenzátoru	Zkontrolujte, zda je kondenzátor čistý: Je nutné si uvědomit, že čím je chladicí přístroj čistší, o to více energie se ušetří, zcela zvláště se to týká lopatek kondenzátoru. Četnost je závislá na charakteristikách místnosti. V případě znečištění se musí objednat servisní služba pro vyčištění zařízení.
Zvláštní nebo hlasité zvuky	Špatné vyrovnaní přístroje a nesprávně zavřené dveře.	Zkontrolujte vyrovnaní nábytku a zda jsou dveře dobře zavřené.
	Tření v pohyblivé oblasti chladicího stolu	Zajistěte, aby se neotíral žádný objekt na pohyblivé části chladicího stolu.



POZNÁMKA: Při nějaké poruše, která nebyla uvedena v této tabulce, kontaktujte svoji technickou servisní službu. Výrobce si zachovává právo tyto charakteristické vlastnosti výrobku kdykoliv bez předchozího upozornění změnit.

6.1 Alarmy a chyby

KÓD	VÝZNAM	ŘEŠENÍ	NÁSLEDKY
AL	Alarm minimální teploty.	Zkontrolujte teplotu skříně Zkontrolujte parametry A1 a A2	Přístroj bude dále normálně fungovat
AH	Alarm maximální teploty	Zkontrolujte teplotu skříně Zkontrolujte parametry A3 a A4	Přístroj bude dále normálně fungovat
id	Alarm vstupu mikroportu (jen v pohotovostním režimu a když je nastavený parametr i0 na 0 nebo 1)	Zkontrolujte příčiny, které aktivovaly zadání. Zkontrolujte parametry i0 a i1	Výsledek určený parametrem i0
iA	Vstupní alarm ochrany kompresoru (pouze tehdy, když je nastavený parametr i0 na 2)	Zkontrolujte příčiny, které aktivovaly vstup. Zkontrolujte parametry i0 a i1	Kompresor se vypne
Pr1	Chyba sondy skříně	Viz parametr PO ^α Zkontrolujte integritu sondy Zkontrolujte spojení mezi sondou a přístrojem Zkontrolujte teplotu skříně	<p>Když vznikne chyba v „pohotovostním“ režimu: Když parametr C11 = 0, nesmí se spustit žádný cyklus. Když parametr C11 = 1 Kolíková sonda pracuje jako sonda skříně a bude povolený jen časový cyklus.</p> <p>Když vznikne chyba během časově řízeného cyklu: - Když parametr C11 = 0, bude cyklus přerušeny. - Když parametr C11 = 1, pracuje kolíková sonda jako skříňová sonda a chladicí provoz bude pokračovat.</p> <p>Když vznikne chyba během teplotně řízeného cyklu: - Když parametr C11 = 0, bude cyklus přerušeny. - Když parametr C11 = 1, pracuje kolíková sonda jako skříňová sonda a chladicí provoz bude pokračovat.</p> <p>Když vznikne chyba během konzervačního režimu: - Když parametr C11 = 0, závisí aktivita kompresoru na parametrech C4, C5 a C6. - Když parametr C11 = 1, pracuje kolíková sonda jako skříňová sonda a provoz paměti bude pokračovat.</p>
Pr2	Chyba pinu snímací hlavy	Viz parametr PO ^α Zkontrolujte integritu sondy Zkontrolujte spojení mezi sondou a přístrojem Zkontrolujte teplotu skříně	<p>Když vznikne chyba během „pohotovostního“ režimu: - Smí se spustit jen vázané provozní cykly.</p> <p>Když vznikne chyba během časově řízeného cyklu: - Chlazení bude pokračovat.</p> <p>Když vznikne chyba během teplotně řízeného cyklu: - Chlazení bude pokračovat v časovém režimu^α.</p> <p>Když vznikne chyba během konzervačního režimu: - Konzervační režim bude pokračovat.</p>

7. OPĚTOVNÉ ZHODNOCENÍ VÝROBKU



Evropská norma č. 2012/19/EU pro likvidování elektrických a elektronických přístrojů určuje, že se domácí přístroje nesmí likvidovat stejným způsobem, jako pevný městský odpad. Staré přístroje se musejí likvidovat odděleně, aby se optimalizovala procentní míra zpětného získávání materiálů, z nichž výrobky sestávají, a zamezilo se možným ohrožením pro zdraví a životní prostředí. Symbol přeškrtnuté nádoby na odpady se nachází na všech výrobcích, aby se nezapomínalo na povinnost oddělené likvidace výrobků. Další informace ke správném likvidování domácích výrobků mohou jejich vlastníci získat u příslušných veřejných institucí nebo u firem, které se tímto problémem zabývají.